

SILVERSTONE 1



CADRE	SILVERSTONE
GRANDEURS DISPONIBLES	XS - S - M - L - XL
FOURCHE	DEVINCI CARBON AS
AMORTISSEUR ARRIÈRE	-
POMPE D'AMORTISSEUR	-
JEU DE DIRECTION	TH IS-3E
DÉRAILLEUR ARRIÈRE	SHIMANO SORA 3300
DÉRAILLEUR AVANT	SHIMANO 2203
PÉDALIER	TRUVATIV ISOFLOW ROAD 3.0 POWER SPLINE 52/42/30T
GUIDE CHAÎNE	-
LEVIER DE VITESSE AVANT	SHIMANO 2200
LEVIER DE VITESSE ARRIÈRE	SHIMANO 2200
CASSETTE	SHIMANO HG50 8S 13-26T
CHAÎNE	SHIMANO HG50
PÉDALES	WELLGO LU-208
ROUE AVANT	RITCHEY ROAD / MADDUX DRX4000 / DT SWISS CHAMPION
ROUE ARRIÈRE	RITCHEY ROAD / MADDUX DRX4000 / DT SWISS CHAMPION
PNEUS	MAXXIS DETONATOR 700X23C
FREINS	PROMAX RC-462 DUAL PIVOT
POTENCE	DEVINCI ROAD
GUIDON	HL ALLOY
POIGNÉES, GUIDOLINE	VELO CORK
SELLE	SELLE ITALIA FK
TIGE DE SELLE	DEVINCI MICRO ADJUST 27.2MM

SILVERSTONE

SILVERSTONE 1, SILVERSTONE 2

Reprenant la même géométrie performance que celle de nos cadres haut de gamme, le cadre tout aluminium du Silverstone offre une stabilité impeccable que vous mouliniez avec rythme, pédaliez en peloton ou vous baladiez sans effort. La géométrie des tubes maximise le transfert d'énergie aux pédales tandis que le double cintrage des haubans optimise le confort. Qu'il s'agisse de vous défoncer en compétition ou d'avaler les routes de campagne par pur plaisir, le Silverstone a été conçu pour fendre l'air, dompter le bitume et vous enivrer.

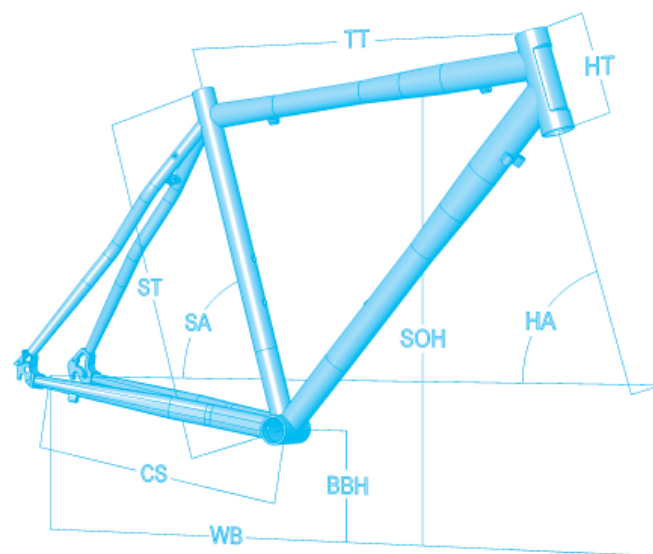

	ST		SA		HA		TT		CS		WB		BBH		SOH		HT	
	cm	in	deg	deg	mm	in	mm	in	mm	in	mm	in	mm	in	mm	in	mm	in
XS	40.0	15.7	76.0	71.0	500	19.7	410	16.1	975	38.4	270	10.6	667	26.3	100	3.9		
S	45.0	17.7	75.0	72.0	520	20.5	410	16.1	978	38.5	270	10.6	706	27.8	120	4.7		
M	50.0	19.7	74.0	73.0	540	21.3	410	16.1	980	38.6	270	10.6	744	29.3	140	5.5		
L	54.0	21.2	73.5	73.0	560	22.0	410	16.1	995	39.2	270	10.6	778	30.6	170	6.7		
XL	58.0	22.8	73.0	73.0	585	23.0	410	16.1	1015	40.0	270	10.6	809	31.9	200	7.9		

devinci



devinciIntelligence

DEVINCI.COM