

# CX 3



<b>CADRE</b>	CX MONOCOQUE CARBON
<b>GRANDEURS DISPONIBLES</b>	S - M - L - XL
<b>FOURCHE</b>	DEVINCI CARBON CS
<b>AMORTISSEUR ARRIÈRE</b>	-
<b>POMPE D'AMORTISSEUR</b>	-
<b>JEU DE DIRECTION</b>	TH NO. 16/CC
<b>DÉRAILLEUR ARRIÈRE</b>	SHIMANO ULTEGRA 6600
<b>DÉRAILLEUR AVANT</b>	SHIMANO ULTEGRA 6600
<b>PÉDALIER</b>	SHIMANO ULTEGRA 6600 52/39T
<b>GUIDE CHAÎNE</b>	-
<b>LEVIER DE VITESSE AVANT</b>	SHIMANO ULTEGRA 6600
<b>LEVIER DE VITESSE ARRIÈRE</b>	SHIMANO ULTEGRA 6600
<b>CASSETTE</b>	CASSETTE ULTEGRA 6600 10S 12-25T
<b>CHAÎNE</b>	SHIMANO 105 5600
<b>PÉDALES</b>	-
<b>ROUE AVANT</b>	MAVIC KSYRIUM EQUIPE
<b>ROUE ARRIÈRE</b>	MAVIC KSYRIUM EQUIPE
<b>PNEUS</b>	MAXXIS XENITH HORS CATÉGORIE 700X23C 120TPI FOLDABLE
<b>FREINS</b>	SHIMANO ULTEGRA 6600
<b>POTENCE</b>	V2 PRO 31.8MM
<b>GUIDON</b>	V2 GYRO AEROBAR BUTTED 6061 31.8MM
<b>POIGNÉES, GUIDOLINE</b>	VELO GEL CORK
<b>SELLE</b>	SELLE ITALIA SLR XP TRANS AM
<b>TIGE DE SELLE</b>	V2 FUSION CARBON 31.6MM

## CX MONOCOQUE CARBON

CX 1, CX 2, CX 3

Depuis son lancement, ce cadre d'enfer s'est mérité un concert d'éloges des revues *Vélomag* et *Bicycling*, en plus de réussir haut la main le test de certification de l'organisme allemand EFBe, une sommité mondiale en la matière. Léger, rigide, confortable, le Cx se démarque par la robustesse de sa construction monocoque Optimum C6 en fibre de carbone et par ses bases surdimensionnées qui améliorent autant sa rigidité que la sensibilité de sa réaction au pédalage. Machine de course du diable, il vous aidera à mener le peloton avec une aisance démoniaque.

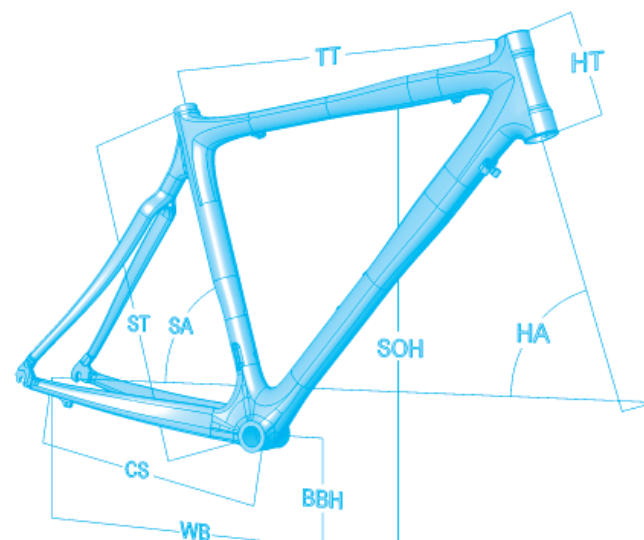

	ST		SA		HA		TT		CS		WB		BBH		SOH		HT	
	cm	in	deg	deg	mm	in	mm	in	mm	in	mm	in	mm	in	mm	in	mm	in
<b>S</b>	45.0	17.7	75.0	72.0	520	20.5	410	16.1	978	38.5	270	10.6	706	27.8	120	4.7		
<b>M</b>	50.0	19.7	74.0	73.0	540	21.3	410	16.1	980	38.6	270	10.6	744	29.3	140	5.5		
<b>L</b>	54.0	21.2	73.5	73.0	560	22.0	410	16.1	995	39.2	270	10.6	778	30.6	170	6.7		
<b>XL</b>	58.0	22.8	73.0	73.0	585	23.0	410	16.1	1015	40.0	270	10.6	809	31.9	200	7.9		

DEVINCI



devinciIntelligence

DEVINCI.COM