

CARIBOU 1



CADRE	CARIBOU
GRANDEURS DISPONIBLES	XS - S - M - L - XL
FOURCHE	DEVINCI CR-MO WITH DISC BRAKE HANGER
AMORTISSEUR ARRIÈRE	-
POMPE D'AMORTISSEUR	-
JEU DE DIRECTION	TH IS-3E
DÉRAILLEUR ARRIÈRE	SHIMANO LX M581
DÉRAILLEUR AVANT	SHIMANO TIAGRA 4503
PÉDALIER	TRUVATIV TOURO 3.0 POWER SPLINE 52/42/30T
GUIDE CHAÎNE	-
LEVIER DE VITESSE AVANT	SHIMANO TIAGRA 4500
LEVIER DE VITESSE ARRIÈRE	SHIMANO TIAGRA 4500
CASSETTE	SHIMANO HG50 9S 11-34T
CHAÎNE	SHIMANO HG53
PÉDALES	WELLGO CLIPLESS WPD-M823
ROUE AVANT	SHIMANO M475 DISC / MAVIC A319 / DT SWISS CHAMPION
ROUE ARRIÈRE	SHIMANO M475 DISC / MAVIC A319 / DT SWISS CHAMPION
PNEUS	KENDA KWICK ROLLER 700X28C REFLECTIVE / PUNCTURE RESISTANT
FREINS	TEKTRO ORYX 992AG
POTENCE	FSA OS-190LX 31.8MM
GUIDON	V2 GYRO ROADBAR 6061 BUTTED 31.8MM
POIGNÉES, GUIDOLINE	VELO GEL CORK
SELLE	SELLE ITALIA XO TRANS AM
TIGE DE SELLE	FSA SL-280 27.2MM

CARIBOU

CARIBOU 1, CARIBOU 2

Nos vélos de cyclotourisme profitent maintenant de la technologie que nous utilisons sur nos vélos de course. Fort des tubes Optimum 2, le Caribou est robuste comme jamais. D'ailleurs, sa capacité à supporter de lourdes charges en fait un cadre utilitaire incontournable pour les grands voyageurs. À cela s'ajoutent des haubans à double cintrage qui minimisent les vibrations à la selle pour un confort supérieur et une patte de fourche unique à Devinci qui permet l'utilisation simultanée d'un porte-bagages et de freins à disque. Si les grands espaces vous appellent, le Caribou sera de nature à vous y entraîner.

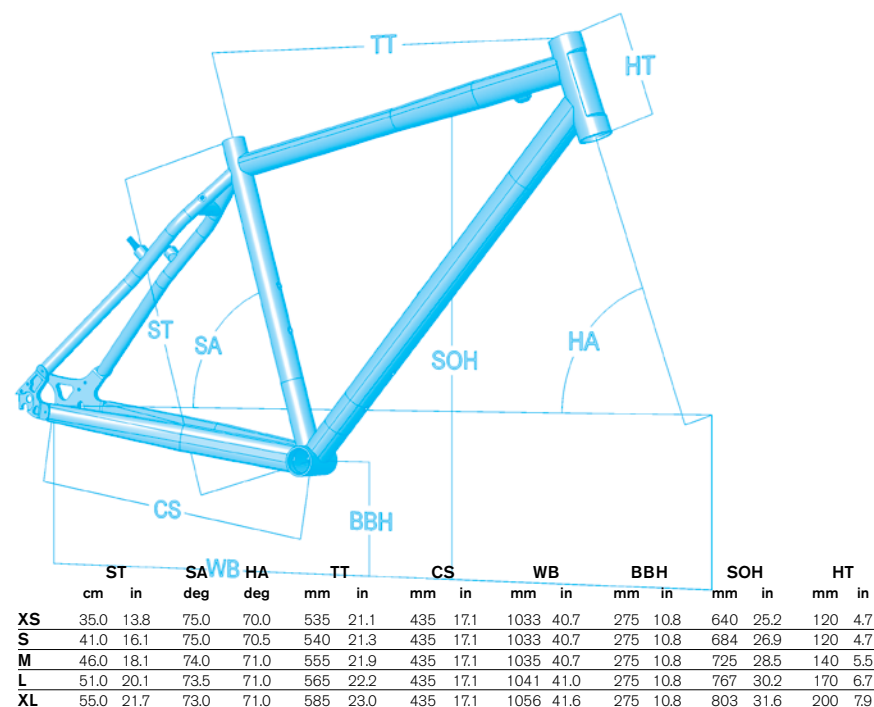

devinci



devinciIntelligence

DEVINCI.COM