

# REMIX 2



<b>CADRE</b>	REMIX
<b>GRANDEURS DISPONIBLES</b>	XS - S - M - L
<b>FOURCHE</b>	MARZOCCHI MX PRO 120MM
<b>AMORTISSEUR ARRIÈRE</b>	X-FUSION GLYDE R
<b>POMPE D'AMORTISSEUR</b>	-
<b>JEU DE DIRECTION</b>	TH NO.11
<b>DÉRAILLEUR ARRIÈRE</b>	SHIMANO HONE M600
<b>DÉRAILLEUR AVANT</b>	SHIMANO HONE M601
<b>PÉDALIER</b>	TRUVATIV BLAZE 2.0 HOWITZER 36/24T
<b>GUIDE CHAÎNE</b>	-
<b>LEVIER DE VITESSE AVANT</b>	SHIMANO DEORE M511
<b>LEVIER DE VITESSE ARRIÈRE</b>	SHIMANO DEORE M511
<b>CASSETTE</b>	SHIMANO HG50 9S 11-32T
<b>CHAÎNE</b>	SHIMANO HG53
<b>PÉDALES</b>	WELLGO LU-A18
<b>ROUE AVANT</b>	SHIMANO HONE M600 DISC / MACH 1 MX DISC / DT SWISS CHAMPION
<b>ROUE ARRIÈRE</b>	SHIMANO HONE M600 DISC / MACH 1 MX DISC / DT SWISS CHAMPION
<b>PNEUS</b>	TOMAC NEVAGAL 26X2.1"
<b>FREINS</b>	TEKTRO AURIGA 160MM ROTOR HYDRAULIC DISC
<b>POTENCE</b>	DEVINCI 4 BOLT
<b>GUIDON</b>	HL MT-153 RISERBAR
<b>POIGNÉES, GUIDOLINE</b>	VELO KRATON
<b>SELLE</b>	DEVINCI DOUBLE DENSITY
<b>TIGE DE SELLE</b>	PROMAX SP-228 27.2MM

## REMIX

REMIX 1, REMIX 2

Cette nouvelle version du cadre Remix constitue le meilleur rapport qualité / prix de sa catégorie. Pour un coût inférieur à celui de modèles similaires sur le marché, il vous offre des roulements à aiguilles, une suspension à parallélogramme déformable, des pièces usinées CNC et un amortisseur à ressort hélicoïdal ! Ajoutez à cela la qualité de fabrication réputée de Devinci et vous avez là un vélo tout-terrain léger et robuste franchement irrésistible.

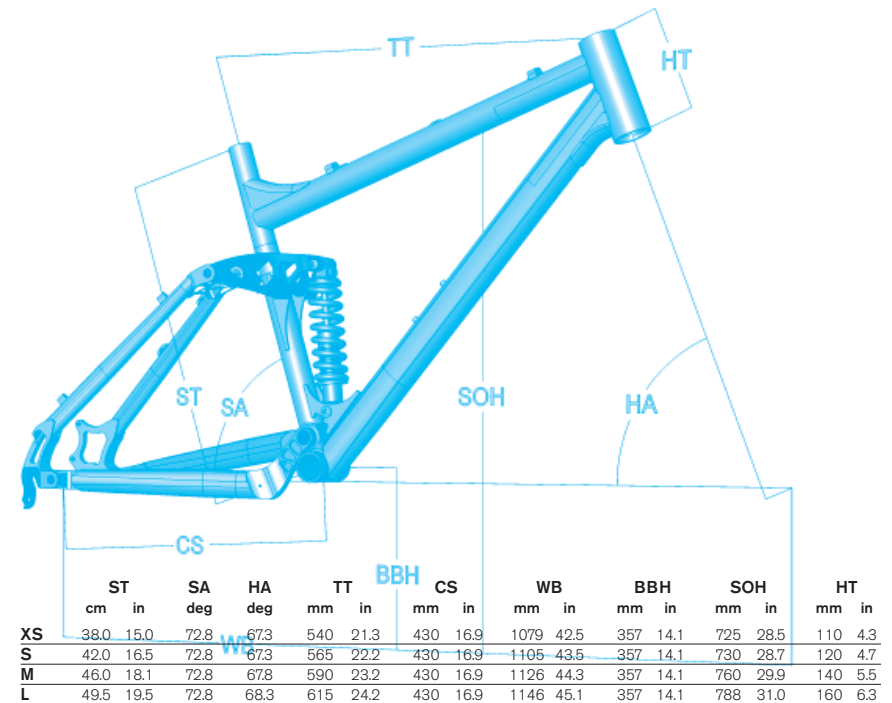

devinci



devinciIntelligence

DEVINCI.COM