

DESPERADO SL 3



CADRE	DESPERADO SL
GRANDEURS DISPONIBLES	XS - S - M - L
FOURCHE	FOX 32 F80 RL 80MM
AMORTISSEUR ARRIÈRE	-
POMPE D'AMORTISSEUR	DEVINCI HIGH PRESSURE
JEU DE DIRECTION	FSA ORBIT MX
DÉRAILLEUR ARRIÈRE	SHIMANO XTR M970
DÉRAILLEUR AVANT	SHIMANO XT M761
PÉDALIER	RACE FACE EVOLVE XC X-TYPE 44/32/22T
GUIDE CHAÎNE	-
LEVIER DE VITESSE AVANT	SHIMANO XT M765
LEVIER DE VITESSE ARRIÈRE	SHIMANO XT M765
CASSETTE	SHIMANO XT M760 9S 11-32T
CHAÎNE	SHIMANO HG73
PÉDALES	CRANK BROTHERS EGG BEATER MXR
ROUE AVANT	MAVIC CROSSRIDE DISC
ROUE ARRIÈRE	MAVIC CROSSRIDE DISC
PNEUS	MAXXIS LARSEN TT 26X2.0" 120TPI FOLDABLE
FREINS	SHIMANO XT M765 160MM ROTOR HYDRAULIC DISC
POTENCE	V2 PRO 31.8MM
GUIDON	V2 GYRO FLATBAR 31.8MM
POIGNÉES, GUIDOLINE	VELO GEL LOCK-ON
SELLE	SELLE ITALIA X2 TRANS AM SPECIAL EDITION
TIGE DE SELLE	V2 PRO 31.8MM

DESPERADO SL

DESPERADO SL 2, DESPERADO SL 3

Nouveauté 2007, le Desperado SL a été conçu avec une seule chose en tête : dominer. Affichant un poids incroyable d'à peine 1 275 grammes sur la balance, soit 220 grammes de moins que son prédécesseur, il est un des cadres les plus légers de l'industrie. Et comme il est constitué de tubes Optimum 2 renforcés, sa robustesse lui permet d'encaisser tous les coups sans problème. Chaque élément du Desperado SL a été pensé afin d'optimiser sa performance. Si vous pédalez pour gagner, avec ce poids léger, vous serez équipé pour mettre k-o tous vos adversaires.

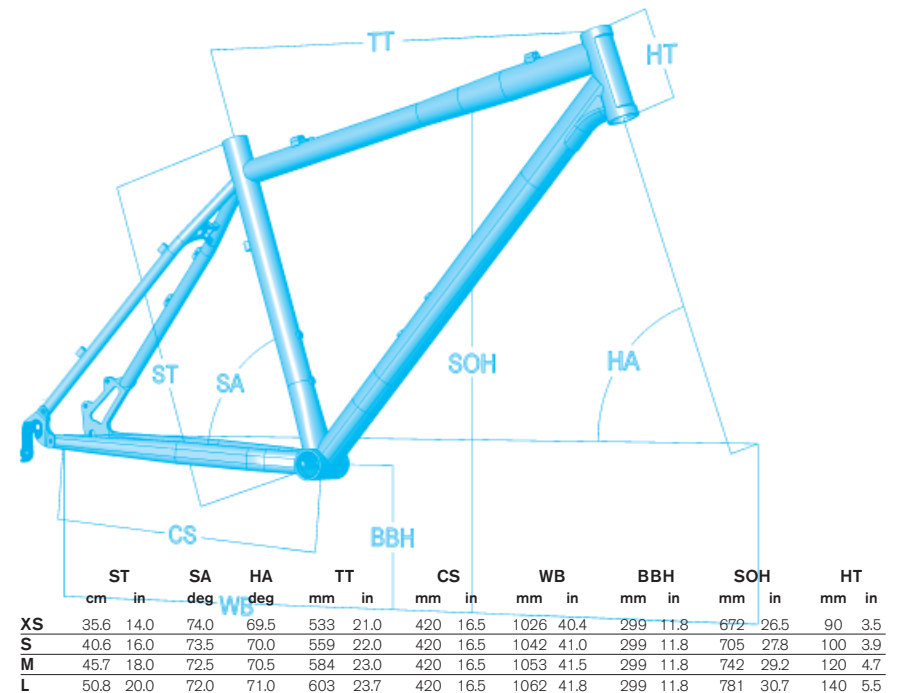

DEVINCI



DEVINCI.COM