

CX 2



CADRE	CX MONOCOQUE CARBON
GRANDEURS DISPONIBLES	S - M - L - XL
FOURCHE	DEVINCI CARBON CS
AMORTISSEUR ARRIÈRE	-
POMPE D'AMORTISSEUR	-
JEU DE DIRECTION	TH NO. 16/CC
DÉRAILLEUR ARRIÈRE	SRAM RIVAL
DÉRAILLEUR AVANT	SRAM RIVAL
PÉDALIER	TRUVATIV ROULEUR 2.2 53/39T
GUIDE CHAÎNE	-
LEVIER DE VITESSE AVANT	SRAM RIVAL
LEVIER DE VITESSE ARRIÈRE	SRAM RIVAL
CASSETTE	SRAM OG-1070 10S 12-26T
CHAÎNE	SRAM PC-1070
PÉDALES	-
ROUE AVANT	MAVIC AKSIUM
ROUE ARRIÈRE	MAVIC AKSIUM
PNEUS	MAXXIS DETONATOR 700X23C
FREINS	FSA ENERGY
POTENCE	V2 PRO 31.8MM
GUIDON	V2 GYRO AEROBAR BUTTED 6061 31.8MM
POIGNÉES, GUIDOLINE	VELO GEL CORK
SELLE	SELLE ITALIA X2 TRANS AM SPECIAL EDITION
TIGE DE SELLE	V2 FUSION CARBON 31.6MM

CX MONOCOQUE CARBON

CX 1, CX 2, CX 3

Depuis son lancement, ce cadre d'enfer s'est mérité un concert d'éloges des revues *Vélomag* et *Bicycling*, en plus de réussir haut la main le test de certification de l'organisme allemand EFBe, une sommité mondiale en la matière. Léger, rigide, confortable, le Cx se démarque par la robustesse de sa construction monocoque Optimum C6 en fibre de carbone et par ses bases surdimensionnées qui améliorent autant sa rigidité que la sensibilité de sa réaction au pédalage. Machine de course du diable, il vous aidera à mener le peloton avec une aisance démoniaque.

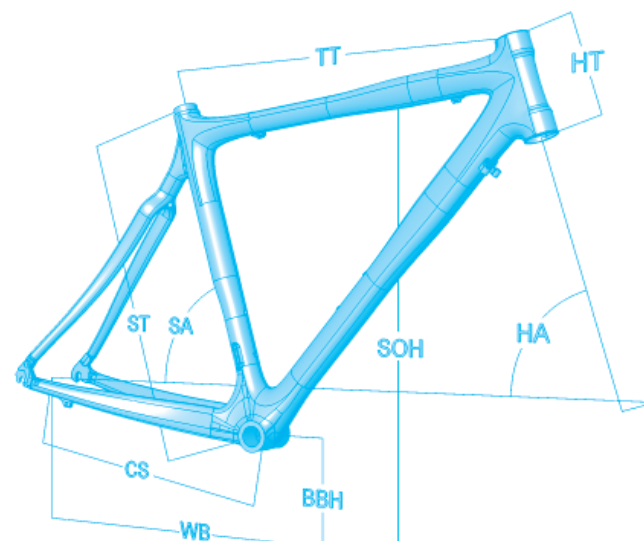

	ST		SA		HA		TT		CS		WB		BBH		SOH		HT	
	cm	in	deg	deg	mm	in	mm	in	mm	in	mm	in	mm	in	mm	in	mm	in
S	45.0	17.7	75.0	72.0	520	20.5	410	16.1	978	38.5	270	10.6	706	27.8	120	4.7		
M	50.0	19.7	74.0	73.0	540	21.3	410	16.1	980	38.6	270	10.6	744	29.3	140	5.5		
L	54.0	21.2	73.5	73.0	560	22.0	410	16.1	995	39.2	270	10.6	778	30.6	170	6.7		
XL	58.0	22.8	73.0	73.0	585	23.0	410	16.1	1015	40.0	270	10.6	809	31.9	200	7.9		

devinci



devinciIntelligence

DEVINCI.COM