

OLLIE 1



CADRE	OLLIE
GRANDEURS DISPONIBLES	S - M - L
FOURCHE	MARZOCCHI SUPER T RV 185MM
AMORTISSEUR ARRIÈRE	FOX VAN R
POMPE D'AMORTISSEUR	-
JEU DE DIRECTION	FSA BIG FAT PIG R
DÉRAILLEUR ARRIÈRE	SRAM SX-5
DÉRAILLEUR AVANT	SRAM X.7
PÉDALIER	TRUVATIV HUSSEFELT HOTWITZER 36/24T
GUIDE CHAÎNE	TRUVATIV SHIFT GUIDE
LEVIER DE VITESSE AVANT	SRAM SX-5
LEVIER DE VITESSE ARRIÈRE	SRAM SX-5
CASSETTE	SRAM POWER GLIDE II 950 9S 11-34T
CHAÎNE	SRAM PC-950
PÉDALES	WELLGO LU-A54D
ROUE AVANT	DAREDEVIL DISC 20MM / MACH 1 MAD / DT SWISS CHAMPION
ROUE ARRIÈRE	DAREDEVIL 150MM DISC / MACH 1 MAD / DT CHAMPION
PNEUS	TOMAC BLUE GROOVE 26X2.5"
FREINS	AVID JUICY 3 203MM ROTOR HYDRAULIC DISC
POTENCE	DAREDEVIL DH 31.8MM
GUIDON	DAREDEVIL DH RISERBAR 31.8MM
POIGNÉES, GUIDOLINE	VELO LOCK-ON
SELLE	DAREDEVIL FR
TIGE DE SELLE	PROMAX SP-226 31.6MM

OLLIE

OLLIE 1, OLLIE 2

En 2004, il a participé à la finale du *Red Bull Rampage* et le magazine *Twentysix* lui a décerné son titre de « Vélo de freeride de l'année ». Cette année, le Ollie effectue un retour en force avec une géométrie conçue spécifiquement pour le *freeride* extrême, incluant nos légendaires tubes Optimum X, des pattes de fourche amovibles et une puissante suspension arrière avec 215 mm de débattement. Le Ollie est aussi compatible avec des roues de 24 po et de 26 po, en plus de posséder des roulements à aiguilles et un moyeu arrière de 150 mm. Chaque jour, des pros nous racontent comment le Ollie leur a permis d'améliorer leur performance. À vous maintenant de découvrir pourquoi !

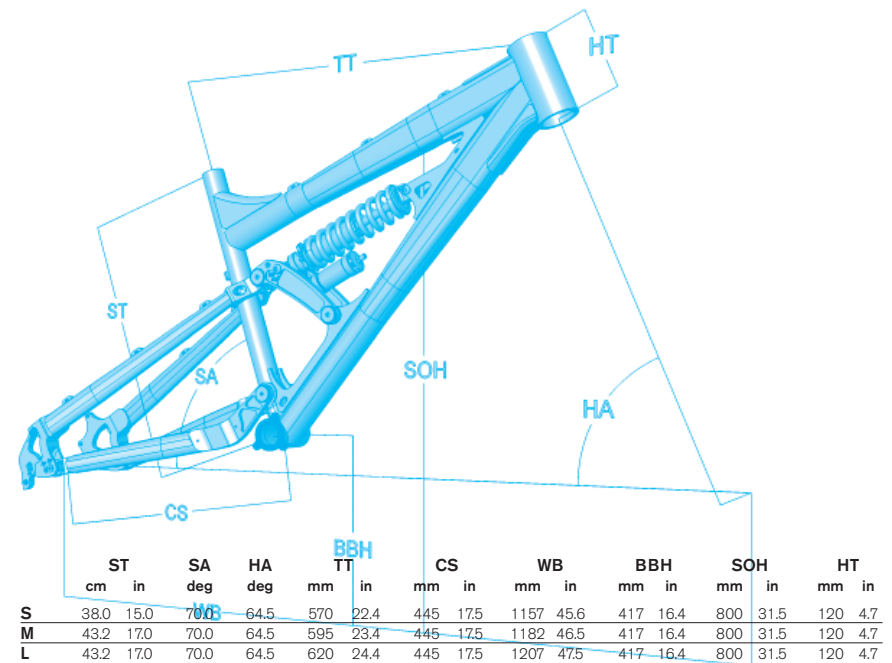

DEVINCI



devinciIntelligence

DEVINCI.COM