

# FRANTIK 3



<b>CADRE</b>	FRANTIK
<b>GRANDEURS DISPONIBLES</b>	S - M
<b>FOURCHE</b>	ROCK SHOX TOTEM SOLO AIR 180MM
<b>AMORTISSEUR ARRIÈRE</b>	FOX DHX 5.0
<b>POMPE D'AMORTISSEUR</b>	DEVINCI HIGH PRESSURE
<b>JEU DE DIRECTION</b>	FSA ORBIT EXTREME PRO 1.5
<b>DÉRAILLEUR ARRIÈRE</b>	SRAM X.O
<b>DÉRAILLEUR AVANT</b>	SRAM X.9
<b>PÉDALIER</b>	RACE FACE DIABOLUS X-TYPE 36/24T
<b>GUIDE CHAÎNE</b>	E13 DRS
<b>LEVIER DE VITESSE AVANT</b>	SRAM X.O
<b>LEVIER DE VITESSE ARRIÈRE</b>	SRAM X.O
<b>CASSETTE</b>	SRAM POWER GLIDE II 990 9S 11-32T
<b>CHAÎNE</b>	SRAM PC 991
<b>PÉDALES</b>	DAREDEVIL FLAT
<b>ROUE AVANT</b>	MAVIC DEEMAX DISC
<b>ROUE ARRIÈRE</b>	MAVIC DEEMAX DISC
<b>PNEUS</b>	MAXXIS HI-ROLLER 26X2.5" TUBELESS
<b>FREINS</b>	AVID JUICY 7 CARBON 203MM ROTOR HYDRAULIC DISC
<b>POTENCE</b>	DAREDEVIL 1.5
<b>GUIDON</b>	RACE FACE DIABOLUS RISERBAR 31.8MM
<b>POIGNÉES, GUIDOLINE</b>	VELO LOCK-ON
<b>SELLE</b>	DAREDEVIL AM TITANIUM
<b>TIGE DE SELLE</b>	RACE FACE DIABOLUS 31.6MM

## FRANTIK

FRANTIK 1, FRANTIK 2, FRANTIK 3

Que vous aimiez épater la galerie avec vos acrobaties ou exécuter des sauts de plusieurs mètres, vous apprécierez cet engin développé autant pour vous projeter en l'air avec aisance que pour retrouver le sol en douceur. Son jeu de tubes Optimum X-2 renforcé, sa colonne de direction conforme à la norme 1.5", son moyeu arrière de 150 mm et sa suspension avec 165 mm de débattement en sont des preuves flagrantes. Vous voulez un vélo vraiment dingue pour faire des sauts périlleux, de la haute voltige et repousser vos limites ? Essayez le Frantik !

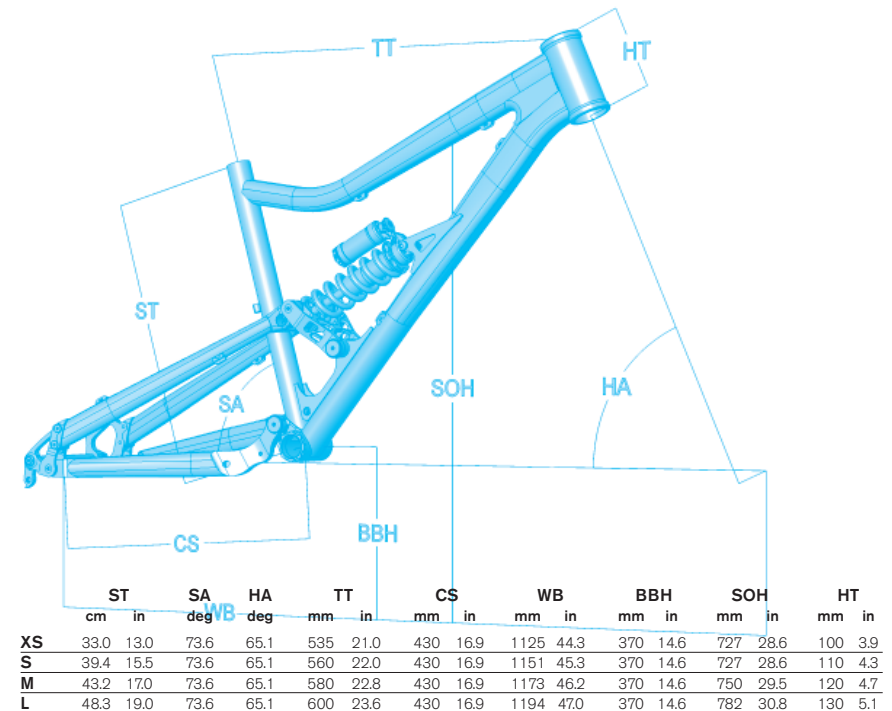

devinci



devinciIntelligence

DEVINCI.COM