

FRANTIK 2



CADRE	FRANTIK
GRANDEURS DISPONIBLES	XS - S - M - L
FOURCHE	MARZOCCHI 66 RV 180MM
AMORTISSEUR ARRIÈRE	FOX DHX 3.0
POMPE D'AMORTISSEUR	-
JEU DE DIRECTION	FSA BIG FAT PIG R
DÉRAILLEUR ARRIÈRE	SRAM X.9
DÉRAILLEUR AVANT	SRAM X.7
PÉDALIER	RACE FACE EVOLVE X-TYPE 36/24T
GUIDE CHAÎNE	E13 SPEC 2
LEVIER DE VITESSE AVANT	SRAM X.7
LEVIER DE VITESSE ARRIÈRE	SRAM X.7
CASSETTE	SRAM POWER GLIDE II 950 9S 11-34T
CHAÎNE	SRAM PC-950
PÉDALES	DAREDEVIL FLAT
ROUE AVANT	DAREDEVIL DISC 20MM / MAVIC EX325 / DT SWISS CHAMPION
ROUE ARRIÈRE	DAREDEVIL 150MM DISC / MAVIC EX325 / DT SWISS CHAMPION
PNEUS	MAXXIS HI-ROLLER 26X2.5"
FREINS	AVID JUICY 5 203MM ROTOR HYDRAULIC DISC
POTENCE	DAREDEVIL DH
GUIDON	DAREDEVIL DH RISERBAR 31.8MM
POIGNÉES, GUIDOLINE	VELO LOCK-ON
SELLE	DAREDEVIL FR
TIGE DE SELLE	DAREDEVIL AM 31.6MM

FRANTIK

FRANTIK 1, FRANTIK 2, FRANTIK 3

Que vous aimiez épater la galerie avec vos acrobaties ou exécuter des sauts de plusieurs mètres, vous apprécierez cet engin développé autant pour vous projeter en l'air avec aisance que pour retrouver le sol en douceur. Son jeu de tubes Optimum X-2 renforcé, sa colonne de direction conforme à la norme 1.5", son moyeu arrière de 150 mm et sa suspension avec 165 mm de débattement en sont des preuves flagrantes. Vous voulez un vélo vraiment dingue pour faire des sauts périlleux, de la haute voltige et repousser vos limites ? Essayez le Frantik !

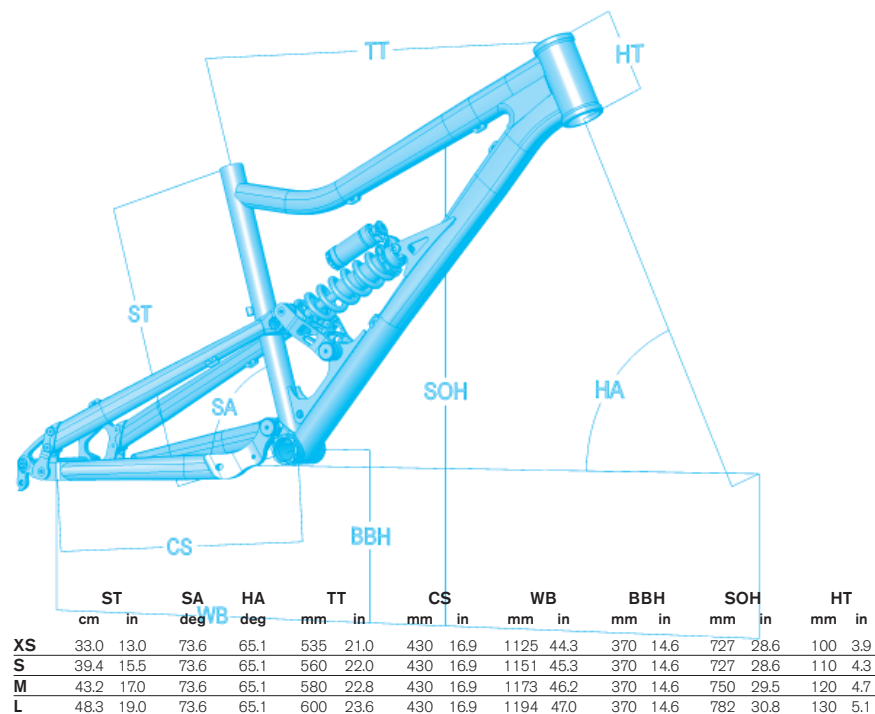

devinci



devinciIntelligence

DEVINCI.COM